

ECdrive T2
ECdrive T2-FR

FR Notice de prémontage VP

187796-00



Sommaire

1	Introduction.....	3
1.1	Symboles et moyens de représentation	3
1.2	Révisions et validité	3
1.3	Responsabilité du fabricant du fait de son produit	3
1.4	Documents annexes.....	3
2	Consignes de sécurité fondamentales.....	4
2.1	Utilisation conforme aux dispositions	4
2.2	Consignes de sécurité générales	4
2.3	Travailler en toute sécurité.....	5
2.4	Travail respectueux de l'environnement	5
2.5	Consignes de sécurité pour le transport et le stockage.....	5
2.6	Qualification	5
3	À propos ce document.....	6
4	Généralités	6
4.1	Plans.....	6
4.2	Outils et éléments d'aide au montage	7
4.3	Couples de rotation	7
4.4	Composants et éléments.....	8
4.5	Liste de pièces kit VP ECdrive T2.....	8
5	Pré-assemblage	9
5.1	Raccourcir la coulisse et le capot	9
5.2	Préparer le rail de roulement	9
5.3	Montage des butées.....	9
5.4	Monter les supports de modules à gauche	10
5.5	Monter les supports de modules à droite.....	11
5.6	Raccorder le câble sur les supports de modules à droite.....	12
5.7	Raccorder les contacts sur le verrouillage à courroie crantée (option)	12
5.8	Raccorder le verrouillage.....	13
5.9	Monter les plaques latérales.....	13
5.10	Positionner préalablement les supports de modules préassemblés, à gauche et à droite.....	13
5.11	Monter la courroie crantée	14
5.11.1	Serrer la courroie crantée	14
5.11.2	Raccorder les supports de modules à gauche et à droite électriquement.....	15
5.12	Usiner le capot.....	16
5.12.1	Usiner le capot pour le verrouillage à courroie crantée (option).....	16
5.12.2	Usiner le capot pour l'interface de service.....	16
6	Préparation au montage.....	17
6.1	Monter la pièce suspendue du capot dans le capot	17
6.2	Monter la mise à la terre du capot.....	17
7	Test de production.....	18

1 Introduction

1.1 Symboles et moyens de représentation

Avertissements

Dans ces instructions, des avertissements sont utilisés pour vous prévenir d'éventuels dommages corporels et matériels.

- ▶ Lisez et respectez toujours ces avertissements.
- ▶ Appliquez toutes les mesures indiquées par le symbole et le message d'avertissement.

Symbole d'avertissement	Message d'avertissement	Signification
-------------------------	-------------------------	---------------



AVERTISSEMENT

Danger pour les personnes.
Un non-respect peut provoquer des blessures graves, voire mortelles.

Autres symboles et moyens de représentation

Afin de garantir une utilisation conforme, les informations importantes et les indications techniques sont mises en valeur.

Symbole	Signification
---------	---------------



signifie « Indication importante ».

Informations pour éviter des dommages matériels, pour la compréhension ou l'optimisation des processus de travail.



signifie « Informations complémentaires »



Symbole d'action : Dans ce cas, vous devez effectuer une action.

▶ Veuillez respecter l'ordre des étapes d'intervention décrites.

1.2 Révisions et validité

Version 00 : valable pour ECdrive T2 et ECdrive T2-FR à partir de l'année de fabrication 2019.

1.3 Responsabilité du fabricant du fait de son produit

Conformément à la responsabilité du fabricant pour ses produits, telle que définie dans la Loi sur la responsabilité du fait des produits, les informations contenues dans cette brochure (informations de produit et utilisation conforme, usage incorrect, performance de produit, maintenance de produit, obligations d'information et d'instruction) doivent être respectées. Le fabricant décline toute responsabilité en cas de non-respect de ces indications.

1.4 Documents annexes

Type	Nom
Plan de raccordement	DCU1-NT DCU1-2M-NT
Manuel d'utilisation	DCU1-NT DCU1-2M-NT DCU1-2M
Erreurs et mesures	DCU1 DCU1-2M
Plan de câblage	Un vantail Deux vantaux
Analyse de sécurité	
Notice de montage	ECdrive T2
Notice de montage	ECdrive T2 poutre et élément latéral
Notice de montage	Vantail et éléments latéraux systèmes de profilé

Les plans sont fournis sous réserve de modifications. N'utilisez que les versions réactualisées.

2 Consignes de sécurité fondamentales



▶ Veuillez également respecter les consignes de sécurité fondamentales dans la notice de montage de l'ECdrive T2.

2.1 Utilisation conforme aux dispositions

Le système de porte coulissante sert à ouvrir et fermer automatiquement un passage de bâtiment. Le système de porte coulissante doit uniquement être utilisé pour un montage vertical et dans des locaux secs dans le cadre du domaine d'application autorisé (voir notices de montage et d'entretien).

Le système de porte coulissante convient pour la circulation des personnes dans les bâtiments.

Le système de porte coulissante ne convient pas pour les usages suivants :

- Pour un usage industriel
- Pour les domaines d'application qui ne servent pas à la circulation des personnes (par ex. les portails de garages)
- Sur les éléments mobiles comme les navires

Le système de porte coulissante doit uniquement être utilisé :

- Dans les modes de fonctionnement prévus par GEZE
- Avec les composants homologués / autorisés par GEZE
- Avec le logiciel livré par GEZE
- Dans les versions de montage / types de montage documentés par GEZE
- Dans le domaine d'application certifié/homologué (climatisation / température / type de protection)

Toute autre utilisation est considérée comme non conforme et entraîne la perte de toutes les exigences au titre de la responsabilité et de la garantie envers GEZE.

2.2 Consignes de sécurité générales

- Les interventions et modifications susceptibles d'altérer la technique de sécurité et la fonctionnalité du système de porte doivent uniquement être effectuées par GEZE.
- Le fonctionnement irréprochable et sûr nécessite un transport conforme, une installation et un montage conformes, une utilisation qualifiée et un entretien correct.
- Les dispositions contraignantes relatives à la prévention des accidents ainsi que les autres règles techniques de sécurité ou de la médecine du travail généralement reconnues doivent être respectées.
- Seuls des accessoires d'origine, des pièces de rechange d'origine et des accessoires agréés par GEZE garantissent le bon fonctionnement du système de porte.
- Les travaux de montage, d'entretien et de réparation prescrits doivent être effectués par des techniciens agréés par GEZE.
- Les contrôles techniques de sécurité doivent être exécutés conformément aux lois et aux prescriptions nationales.
- En cas de modifications arbitraires à l'installation, GEZE décline toute responsabilité pour les dommages en résultant et l'homologation pour l'utilisation dans des voies de secours et d'évacuation devient caduque.
- GEZE exclut toute garantie en cas d'utilisation en combinaison avec des produits d'autres fabricants.
- Pour les travaux de réparation et d'entretien, seules des pièces d'origine GEZE peuvent être utilisées.
- Seul un électricien doit effectuer les travaux de tension du secteur. Le câble de branchement au secteur et le contrôle du conducteur de protection doivent être effectués conformément à la norme VDE 0100, partie 610.
- Utiliser un coupe-circuit automatique 10 A fourni par le client comme dispositif de coupure côté réseau.
- Protéger le programmeur de fonction à affichage contre un accès non autorisé.
- Une analyse des risques doit être effectuée selon la directive Machines 2006/42/CE avant la mise en service de l'installation de porte et celle-ci doit être marquée selon la directive de marquage CE 93/68/CEE.
- Respecter la version la plus récente des directives, normes et prescriptions spécifiques au pays, en particulier :
 - DIN 18650 : 2010-06 « Serrures et ferrures – Systèmes de portes automatiques »
 - VDE 0100, partie 610 : 2004-04 « Établissement d'installations à courant fort avec tension nominale jusqu'à 1000 V »
 - DIN EN 16005 : 2013-01 « Portes motorisées - Sécurité d'utilisation - Exigences et procédures de contrôle »
 - DIN EN 60335-1 : 2012-10 « Sécurité des appareils électriques à usage domestique et buts similaires - partie 1 : Exigences générales (CEI 60335-1 : 2010, modifié) ; version allemande EN 60335-1 : 2012
 - DIN EN 60335-2-103 : 2016-05 « Sécurité des appareils électriques à usage domestique et buts similaires - partie 2 -103 : Exigences spécifiques pour les entraînements de volets, de portes et de fenêtres (CEI 60335-2-103 : 2006, modifié + A1 : 2010, modifié) ; version allemande EN 60335-2-103 : 2015



Le produit doit être installé ou monté de façon à permettre un accès facile au produit pour les réparations et/ou opérations de maintenance éventuelles avec un effort relativement faible et afin de limiter les éventuels frais de démontage par rapport à la valeur du produit.

2.3 Travailler en toute sécurité

- Interdire l'accès au chantier aux personnes non autorisées.
- Utiliser uniquement les câbles indiqués dans le plan de câblage. Installer les blindages conformément au plan de raccordement.
- Sécuriser les câbles internes lâches du mécanisme d'entraînement avec des serre-câbles.
- Avant tout travail sur l'installation électrique :
 - Couper l'entraînement du réseau 230 V et le sécuriser pour éviter toute remise en marche. Vérifier l'absence de tension.
 - couper la commande de la batterie 24 V.
- En cas d'utilisation d'une alimentation électrique sans coupure (ASI), l'installation est sous tension même en cas de coupure du réseau d'alimentation.
- Pour les âmes, utiliser principalement des embouts isolés.
- Garantir un éclairage suffisant.
- Risque de blessure lorsque l'entraînement est ouvert ! Les pièces en rotation peuvent pincer saisir et tirer les cheveux, vêtements, câbles, etc !
- Risque de blessure causée par des points d'écrasement, de choc, de cisaillement et d'entraînement non sécurisés !
- Risque de blessure au niveau des arêtes coupantes sur l'entraînement et le vantail !
- Risque de blessure par chocs contre les éléments mobiles durant le montage !

2.4 Travail respectueux de l'environnement

- Lors du démontage de l'installation de porte, séparer les différents matériaux et les mettre au recyclage.
- Ne pas jeter les batteries et les accus aux ordures ménagères.
- Respecter les dispositions légales du recyclage des éléments de la porte et des batteries/accumulateurs.

2.5 Consignes de sécurité pour le transport et le stockage

- ▶ Ne pas jeter ni laisser tomber.
- ▶ Éviter les chocs rudes.
- Des températures de stockage en dessous de -30 °C et supérieures à $+60\text{ °C}$ peuvent provoquer des dommages à l'appareil.
- Protéger de l'humidité.
- Les locaux secs, bien ventilés, fermés, à l'abri des intempéries et des UV conviennent pour le stockage.

2.6 Qualification

Seul du personnel spécial agréé par GEZE est habilité à effectuer les travaux de montage, mise en service et maintenance de l'entraînement de porte coulissante GEZE.

3 À propos ce document

Ce manuel décrit le prémontage de l'entraînement de porte coulissante automatique ECdrive T2 / ECdrive T2-FR d'un kit VP ainsi que le montage du vantail mobile et des éléments latéraux avec les différents systèmes de profilé.

4 Généralités

4.1 Plans

N° de schéma	Type	Nom
70518-0-001	Schéma d'entraînement	ECdrive T2, entraînements
70518-2-0200	Schéma d'usinage	Coulisse
70518-2-0205	Schéma d'usinage	Coulisse verrou à pêne
70518-2-0203	Schéma d'usinage	Capot 100×132 mm
70518-2-0253	Schéma d'usinage	Capot 100×100 mm
70518-1-0105	Schéma d'usinage	Supports de modules à gauche 2 vantaux
70518-1-0106	Schéma du module	Supports de modules à gauche 2 vantaux avec verrouillage
70518-1-0107	Schéma du module	Supports de modules à gauche 1 vantail sans verrouillage
70518-1-0108	Schéma du module	Supports de modules à droite 1 vantail avec verrouillage
70518-1-0110	Schéma du module	Supports de modules à droite
70518-1-0111	Schéma du module	Supports de modules à droite uniquement 1 vantail à fermeture à gauche avec verrouillage
70518-1-0112	Schéma du module	Supports de modules à droite FR
70518-1-0113	Schéma du module	Supports de modules à droite FR uniquement 1 vantail à fermeture à gauche avec verrouillage
70518-1-0114	Schéma du module	Supports de modules à droite FR-DUO.
70518-1-0115	Schéma du module	Supports de modules à droite FR-DUO uniquement 1 vantail à fermeture à gauche avec verrouillage
70518-1-0116	Schéma du module	Supports de modules à droite FR-LL
70518-1-0117	Schéma du module	Supports de modules à droite FR-LL uniquement 1 vantail à fermeture à gauche avec verrouillage
70518-1-0118	Schéma du module	Supports de modules à droite FR-RWS
70518-1-0119	Schéma du module	Supports de modules à droite FR-RWS uniquement 1 vantail à fermeture à gauche avec verrouillage
70518-2-0203	Schéma d'usinage	Usiner le capot de 100×132 mm pour le verrouillage à courroie crantée
70518-2-0253	Schéma d'usinage	Usiner le capot de 100×100 mm pour le verrouillage à courroie dentée
70518-9-0964	Schéma de raccordement	Terminal de service

Les plans sont fournis sous réserve de modifications. N'utilisez que les versions réactualisées.

4.2 Outils et éléments d'aide au montage

Outils	Taille
Mètre	
Marqueur	
Clé dynamométrique	
Clé pour vis à six pans creux	2 mm, 2,5 mm, 3 mm, 4 mm, 5 mm, 6 mm
Clé à fourche	8 mm, 10 mm, 13 mm
Jeu de tournevis	Jusqu'à 6 mm ; cruciforme PH2 et PH4
Clé Torx	T × 20 ; longueur d'embout minimum 110 mm
Pince coupante	
Pince à sertir pour câble électrique	
Pince à dénuder	
Multimètre	
Interrupteur-programmateur avec écran DCU1 (réf. 103940)	
Contact à clé (uniquement pour ECdrive T2-FR) (réf. 074437)	
Clé à douille	8 mm, 10 mm
Chasse-goupilles	4 mm

4.3 Couples de rotation

Les couples sont décrits à chaque étape de montage.

4.4 Composants et éléments

Ces illustrations montrent l'équipement d'un entraînement standard dans une version à 2 vantaux et à 1 vantail. En fonction de l'équipement ou de la réalisation de l'entraînement, la structure des modules peut varier. Des informations précises sur le positionnement des différents composants sont disponibles dans le schéma d'entraînement (70518-0-001).

à 2 vantaux

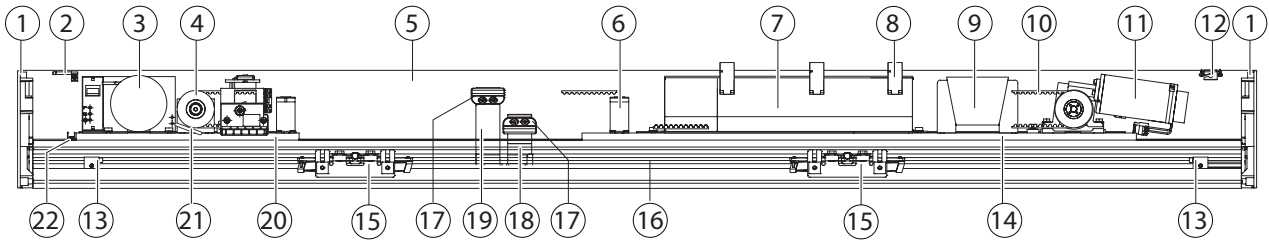

Porte à 1 vantail, fermant à gauche

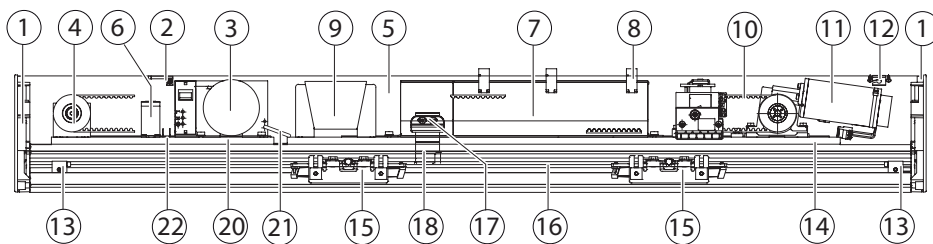

Porte à 1 vantail, fermant à droite

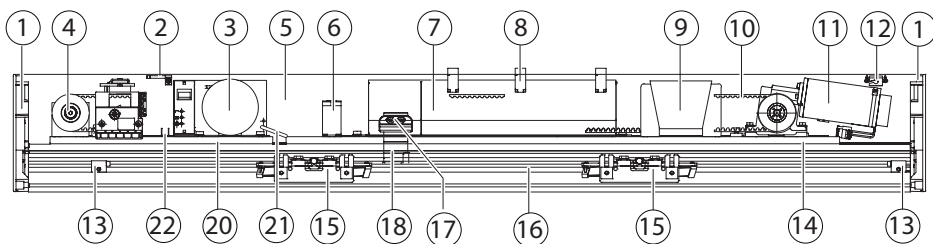

- | | | | |
|----|--------------------------|----|-----------------------------------|
| 1 | Plaque latérale | 12 | Sécurité de capot |
| 2 | Mise à la terre du capot | 13 | Butée de montage |
| 3 | Transfo | 14 | Supports de modules, à droite |
| 4 | Poulie de renvoi | 15 | Chariot à doubles roulettes |
| 5 | Capot | 16 | Coulisse |
| 6 | Porte-câble | 17 | Serrure à courroie |
| 7 | Commande | 18 | Entraîneur, court |
| 8 | Porte-câble DCU | 19 | Entraîneur, long |
| 9 | Accu | 20 | Supports de modules, à gauche |
| 10 | Courroie crantée | 21 | Câble de transformateur |
| 11 | Motoréducteur | 22 | Transformateur de mise à la terre |

4.5 Liste de pièces kit VP ECdrive T2

- | | | |
|-------------------------------|--|--|
| ▫ Commande DCU | ▫ Sécurité de capot | ▫ Notice de montage |
| ▫ Motoréducteur | ▫ Butée de montage | ▫ Manuel d'utilisation |
| ▫ Chariot à doubles roulettes | ▫ Entraîneur, court | ▫ Plan de raccordement |
| ▫ Transfo | ▫ Entraîneur, long | ▫ Registre de contrôle |
| ▫ Accu | ▫ Câble de transformateur | ▫ Analyse de sécurité |
| ▫ Poulie de renvoi | ▫ Div. autocollant à film transparent | ▫ Déclaration de conformité d'incorporation CE |
| ▫ Porte-câble | ▫ Accessoires fixation composants d'entraînement | |
| ▫ Porte-câble DCU | ▫ Accessoires de fixation de câbles | |
| ▫ Mise à la terre du capot | ▫ Accessoires Supports de modules | |

5 Pré-assemblage

5.1 Raccourcir la coulisse et le capot

- Coulisse : Pos. 16 dans la liste des composants, chapitre 4.4
- Capot : Pos. 5 dans la liste des composants, chapitre 4.4
- ▶ Vérifier que les profilés ne sont pas endommagés.
- ▶ Raccourcir la coulisse et le capot à la longueur souhaitée (voir schémas d'usinage, chapitre 4.1)
- ▶ Nettoyer la coulisse et le capot après l'usinage.

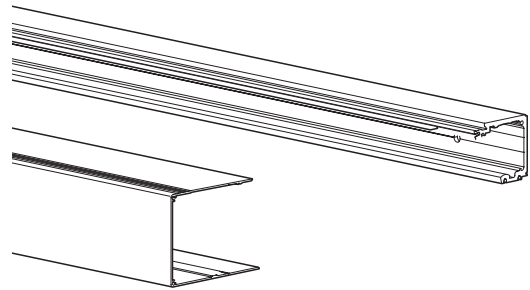

5.2 Préparer le rail de roulement

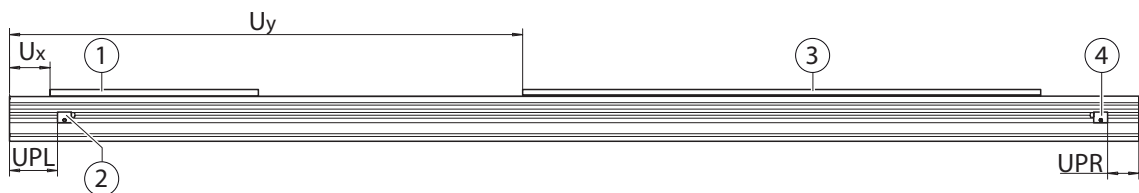

- ▶ Marquer la position (UPL) pour le tampon à gauche (2) et (UPR) tampon à droite (4) selon le schéma d'entraînement.
- ▶ Marquer la position (Ux) pour le support de modules à gauche (1) et (Uy) support de modules à droite (3) selon le schéma d'entraînement (70518-0-001).

5.3 Montage des butées

Butée de montage : Pos. 13 dans la liste des composants, chapitre 4.4

- ▶ Placer la butée, à gauche et à droite (1) sur la coulisse.
- ▶ Visser respectivement une tige filetée M6x6 (2) jusqu'à ce qu'elle soit sur la coulisse.
- ▶ Serrer la tige filetée avec un couple de serrage de 10 Nm.

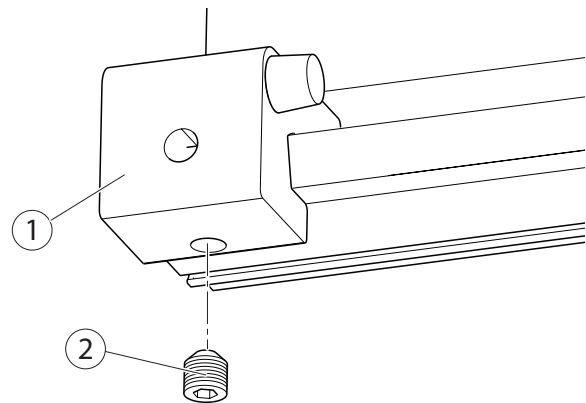

5.4 Monter les supports de modules à gauche

- Monter les supports de modules à gauche selon le schéma.

N° de schéma	Nom
70518-1-0105	Supports de modules à gauche 2 vantaux
70518-1-0106	Supports de modules à gauche 2 vantaux avec verrouillage
70518-1-0107	Supports de modules à gauche 1 vantail sans verrouillage, fermeture à gauche et à droite
70518-1-0108	Supports de modules à gauche 1 vantail droite fermeture à droite avec verrouillage (pour la fermeture à gauche, le verrouillage est sur le supports de modules à droite)

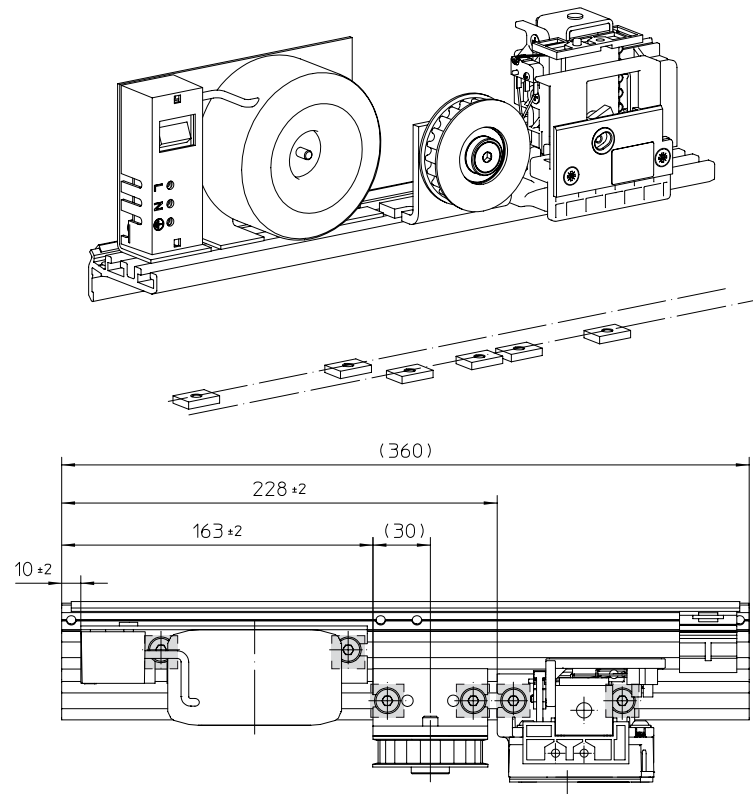

Supports de modules à gauche avec verrouillage (70518-1-0106)



Le support de modules représenté ici a été choisi à titre d'exemple. Les dimensions de montage de votre support de modules utilisé sont disponibles dans le schéma des composants correspondant (voir ci-dessus).

- Insérer les pierres à rainure dans les supports de modules.
- Monter les composants avec les vis prévues à cet effet conformément au schéma.
 - Couple de serrage pour les composants : 10 Nm
 - Couple de serrage pour le moteur à transmission : 15 Nm

5.5 Monter les supports de modules à droite

- ▶ Monter les supports de modules à droite selon le schéma.

N° de schéma	Nom
70518-1-0110	Supports de modules à droite
70518-1-0111	Supports de modules à droite uniquement 1 vantail à fermeture à gauche avec verrouillage
70518-1-0112	Supports de modules à droite FR
70518-1-0113	Supports de modules à droite FR uniquement 1 vantail à fermeture à gauche avec verrouillage
70518-1-0114	Supports de modules à droite FR-DUO.
70518-1-0115	Supports de modules à droite FR-DUO uniquement 1 vantail à fermeture à gauche avec verrouillage
70518-1-0116	Supports de modules à droite FR-LL
70518-1-0117	Supports de modules à droite FR-LL uniquement 1 vantail à fermeture à gauche avec verrouillage
70518-1-0118	Supports de modules à droite FR-RWS
70518-1-0119	Supports de modules à droite FR-RWS uniquement 1 vantail à fermeture à gauche avec verrouillage

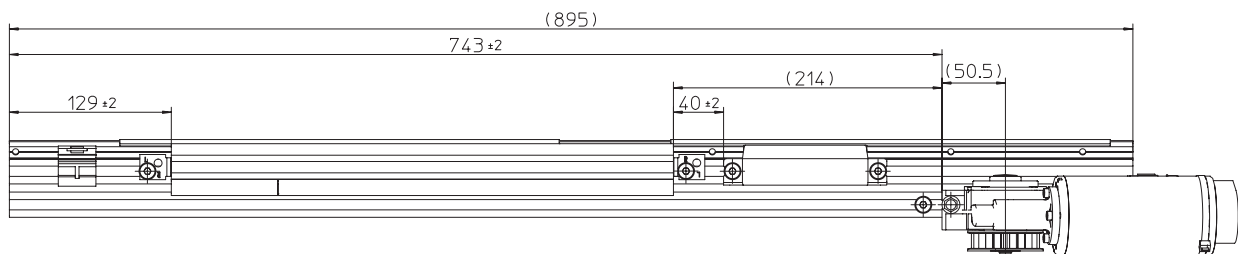
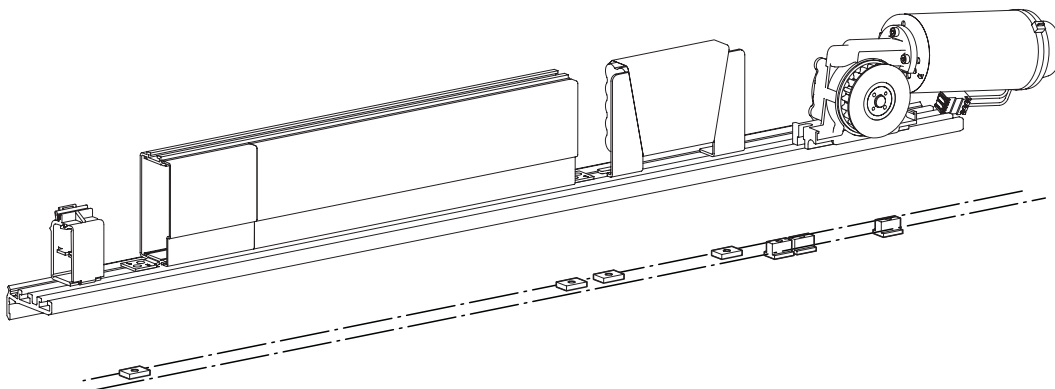

Supports de modules à droite 2 vantaux (70518-1-0110)

i Le support de modules représenté ici a été choisi à titre d'exemple. Les dimensions de montage de votre support de modules utilisé sont disponibles dans le schéma des composants correspondant (voir ci-dessus).

- ▶ Insérer les pierres à rainure dans les supports de modules.
- ▶ Monter les composants avec les vis prévues à cet effet conformément au schéma.
 - Couple de serrage pour les composants : 10 Nm

5.6 Raccorder le câble sur les supports de modules à droite

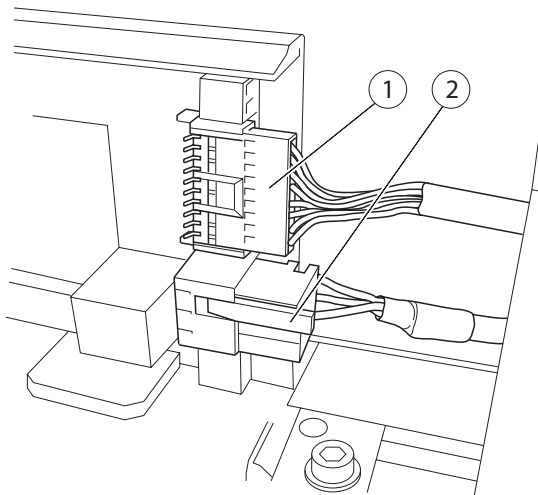

ECdrive T2

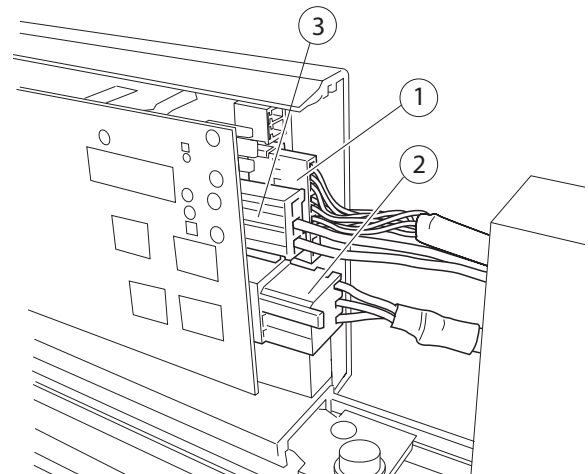

ECdrive T2-FR

ECdrive T2

- ▶ Poser le câble du codeur rotatif (1) et le câble de raccordement du moteur (2) vers la commande.
- ▶ Insérer le connecteur dans la commande.

ECdrive T2-FR

- ▶ Poser le câble du codeur rotatif (1), le câble de raccordement du moteur (2) et le câble de raccordement du deuxième moteur (3) vers la commande.
- ▶ Insérer le connecteur dans la commande.

5.7 Raccorder les contacts sur le verrouillage à courroie crantée (option)



- ▶ Enlever le pêne de verrouillage gris (1) et le revisser après avoir placé le capot.

- ▶ Enlever les vis M2,3 x 10 au commutateur de rétroaction (4) du verrouillage.
- ▶ Placer le commutateur de contact d'alarme (3) sur le commutateur de rétroaction (4).
- ▶ Fixer les deux commutateurs au verrouillage avec des vis M2,3 x 18 (2) et des rondelles-ressorts.
- ▶ Raccorder le câble.
- ▶ Raccourcir la languette de commutation du commutateur de contact d'alarme.

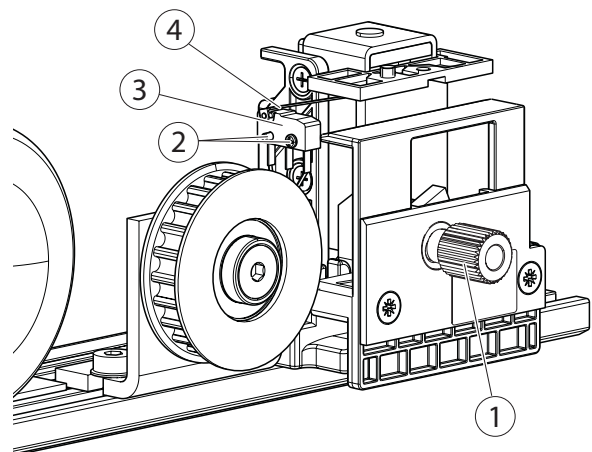

5.8 Raccorder le verrouillage

- ▶ Poser le câble (1) vers le verrouillage de la courroie crantée (option) (2), éventuellement couper à longueur, dénuder et placer des embouts isolés.
- ▶ Raccorder le verrouillage selon le plan de raccordement.

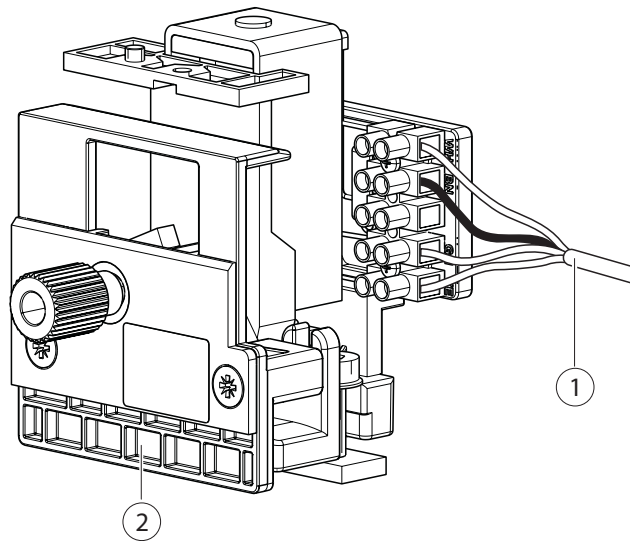

5.9 Monter les plaques latérales

- ▶ Visser la pièce de tôle (3) pour la fixation du capot dans la plaque latérale gauche et droite (2) (couple max. 1,5 Nm).
- ▶ Visser les plaques latérales (2) sur la coulisse (1) (couple 5 Nm).

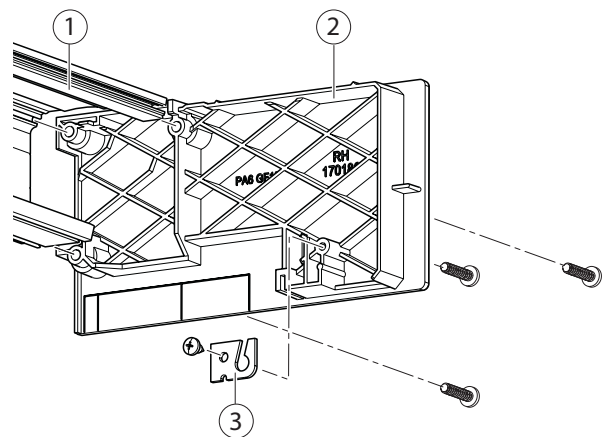

5.10 Positionner préalablement les supports de modules préassemblés, à gauche et à droite

- ▶ Fixer les supports de modules préassemblés, à gauche (2) et à droite (3) au rail de roulement (1) avec une vis chacun.



Recommandation :

- ▶ Marquer la position des supports de modules, à gauche (2) et à droite (3) sur le rail de roulement (1).

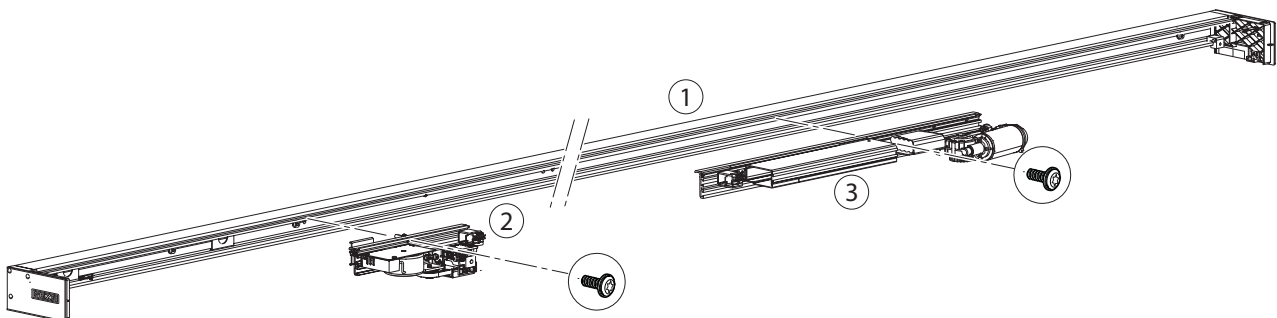

- ▶ Remplir la plaque signalétique :
 - Saisir la date de fabrication
 - Compléter les chiffres des catégories 5 et 7
- ▶ Mettre la plaque signalétique en place, voir schéma d'entraînement :

5.11 Monter la courroie crantée

- ▶ Insérer la courroie crantée sur le rouleau moteur et la poulie de renvoi, raccourcir si nécessaire.
- ▶ Insérer les extrémités de la courroie crantée (1) dans le verrou de la courroie crantée (2) (3 crans par côté).

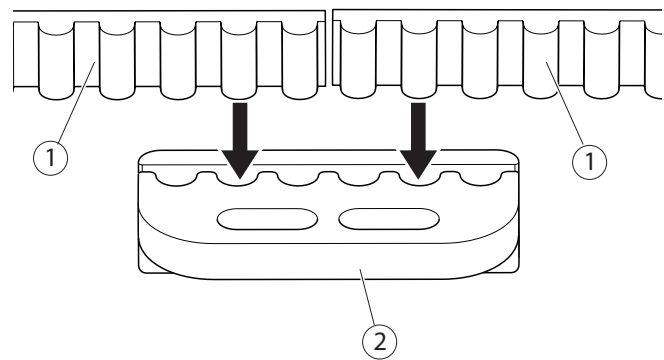

- ▶ Monter le verrou de la courroie crantée (2) avec des vis (4) sur l'élément d'entraînement (3).
- ▶ Ne **pas** encore serrer les vis.

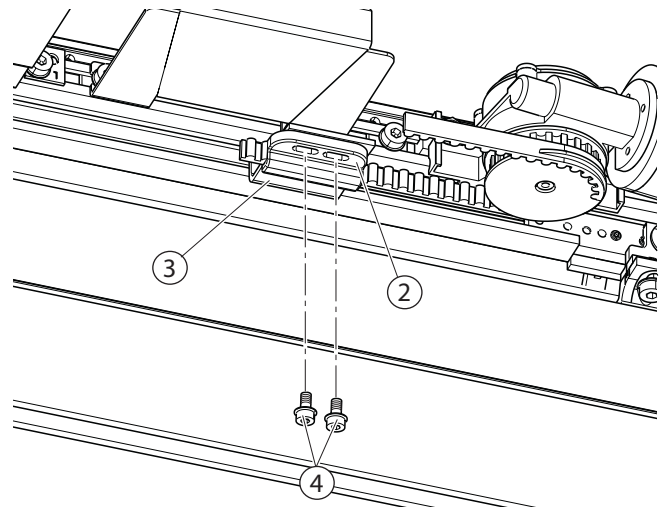

5.11.1 Serrer la courroie crantée

- ! ▶ La courroie crantée doit être précontrainte avec $300\text{ N} \pm 35\text{ N}$ (voir schéma d'entraînement).

- ▶ Desserrer 2 vis (2).
- ▶ Pousser le moteur (3) à la main vers la droite.
- ▶ Ouvrir la vis (1) et déplacer la pierre à rainure de façon à ce qu'un tournevis puisse être inséré entre la pierre à rainure et le moteur.
- ▶ Serrer la vis (1) (couple de serrage 10 Nm).
- ▶ Insérer un tournevis dans la fente et soulever jusqu'à ce que la courroie crantée soit tendue.
- ▶ Serrer les 2 vis (2) (couple de serrage 15 Nm).

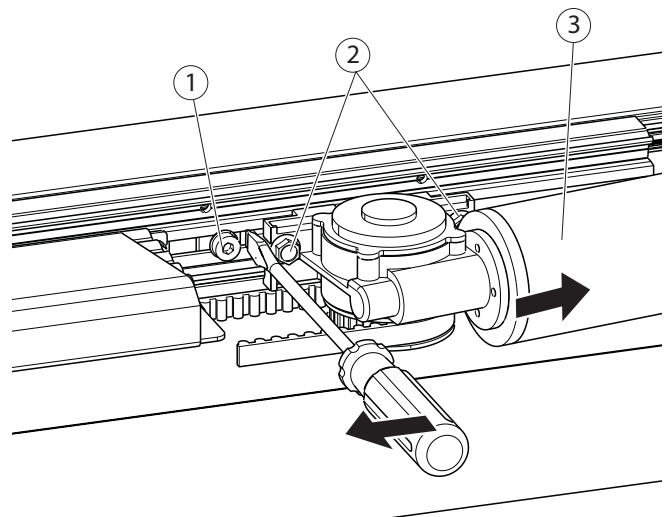

5.11.2 Raccorder les supports de modules à gauche et à droite électriquement

- ! ▶ Veiller à ce que les câbles soient posés et sécurisés de façon à ce qu'ils ne soient pas coincés lorsque le capot est déplacé et ne risquent pas d'entrer en contact avec des composants mobiles.

- ▶ Raccourcir le câble (1) du transformateur sur la commande.
- ▶ Placer une cosse de câble sur un côté du câble (1).
- ▶ Raccorder le câble (1) du transformateur sur la commande.
- ▶ Fixer le porte-câble (2) sur la coulisse.
- ▶ Fixer le porte-câble DCU (3) sur la commande.
- ▶ Passer le câble (1) du transformateur par le porte-câble jusqu'à la commande.

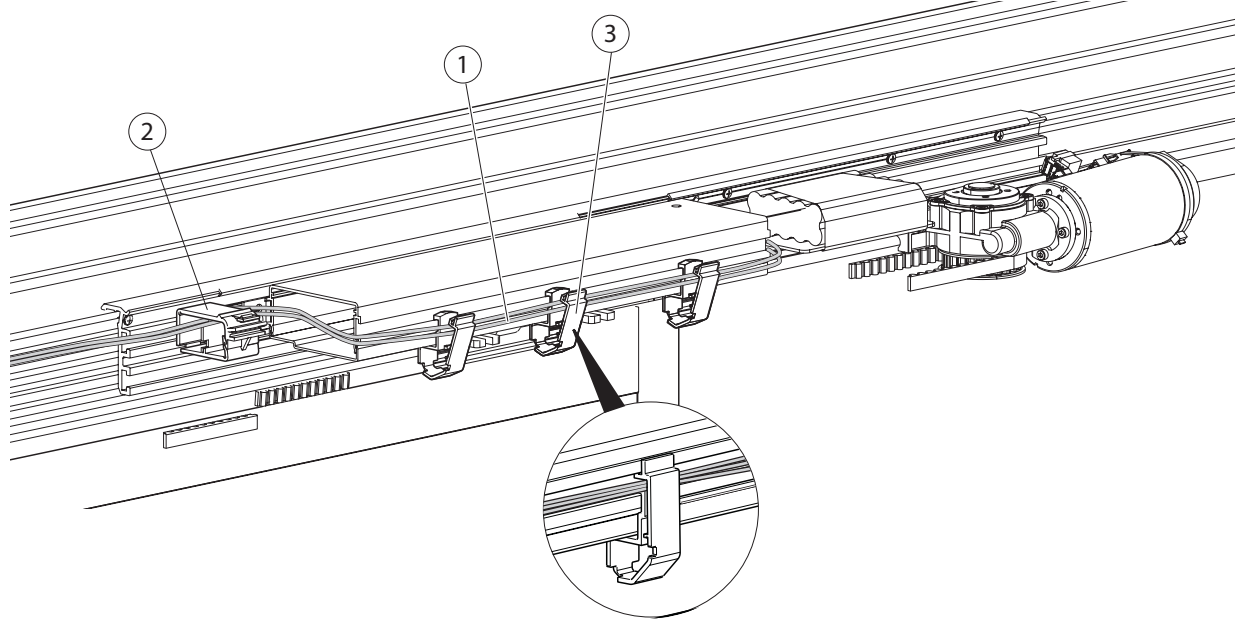
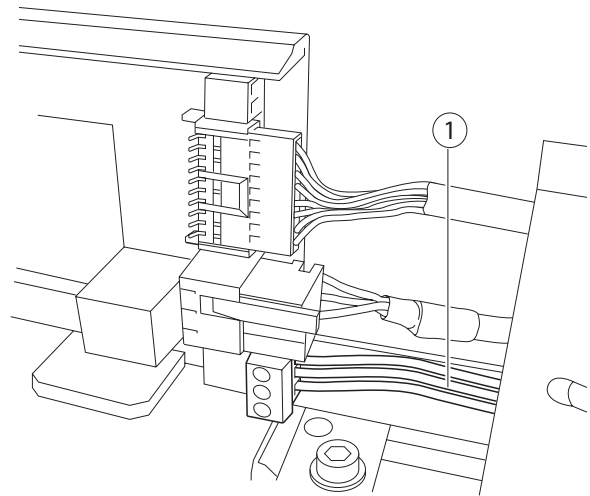

- ▶ Monter le câble du transformateur à trois brins (5) sur le domino (4) du transformateur.

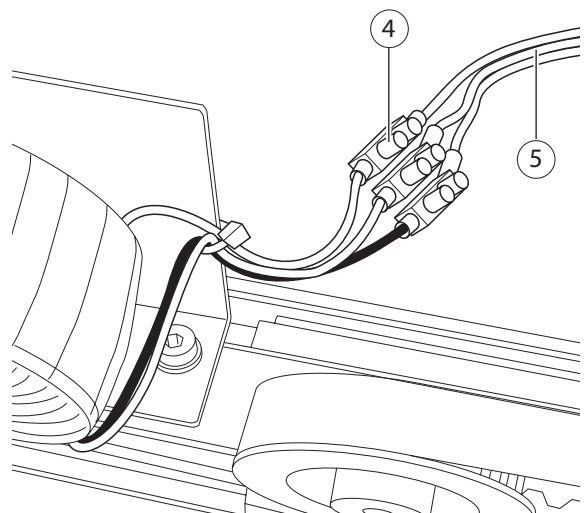

5.12 Usiner le capot

5.12.1 Usiner le capot pour le verrouillage à courroie crantée (option)

Le verrouillage à courroie crantée dispose d'une tige rotative, qui permet de verrouiller ou de déverrouiller la courroie crantée manuellement. Pour cette tige rotative, il faut percer un perçage sur le capot selon le schéma suivant.



La position du perçage doit être vérifiée sur place. En fonction de la position des composants d'entraînement, il peut y avoir de légers écarts. GEZE recommande donc d'effectuer le perçage sur le chantier une fois la position exacte du verrouillage connue.



Vous trouverez les dimensions pour la cote C dans le schéma d'usinage du capot (70518-2-0203).

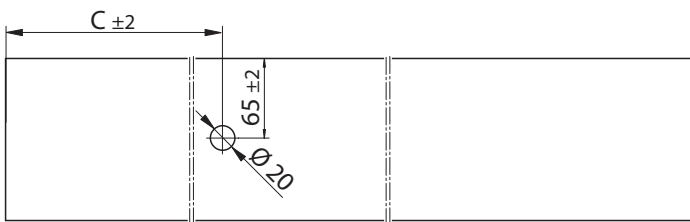

- ▶ Percer un trou avec un foret de $\text{Ø } 20 \text{ mm}$.
- ▶ Ébavurer le perçage.

5.12.2 Usiner le capot pour l'interface de service

Avec l'interface de service (option) il est possible d'accéder rapidement à la commande DCU1x sans démonter le capot. À l'aide de l'adaptateur de service pour le terminal de service ST220 ou pour l'interface Bluetooth de GEZEconnects, une connexion rapide est possible à l'aide du connecteur.

Pour placer la douille de l'interface de service sur le capot, un perçage doit être effectué sur le capot selon le schéma suivant.

Voir instructions supplémentaires concernant l'interface de service (70518-9-0964).

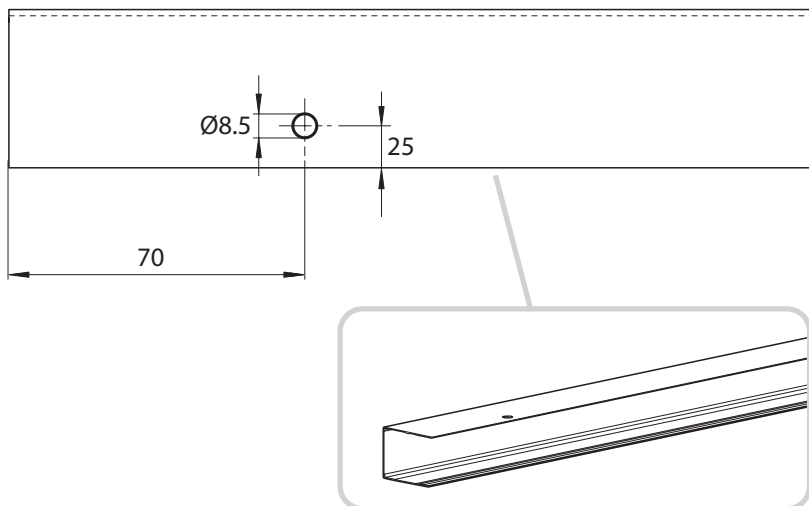

6 Préparation au montage

Lors de la préparation au montage, l'unité d'entraînement est préparée pour le montage ultérieur. Pour l'exécution des travaux de préparation au montage, le schéma actuel de l'entraînement est déterminant. Tous les composants doivent être fixés et montés conformément au schéma d'entraînement.

6.1 Monter la pièce suspendue du capot dans le capot

- ▶ Insérer la pièce suspendue du capot (1) dans le conduit à vis supérieur ou inférieur du capot (2).

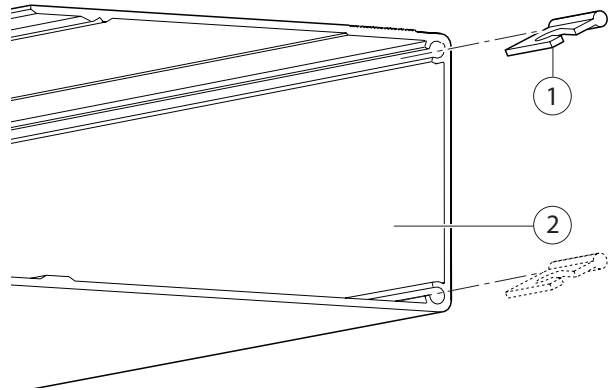

- ▶ Fixer la pièce suspendue du capot (1) dans l'extrémité du capot avec 2 vis (couple max. 1,5 Nm).

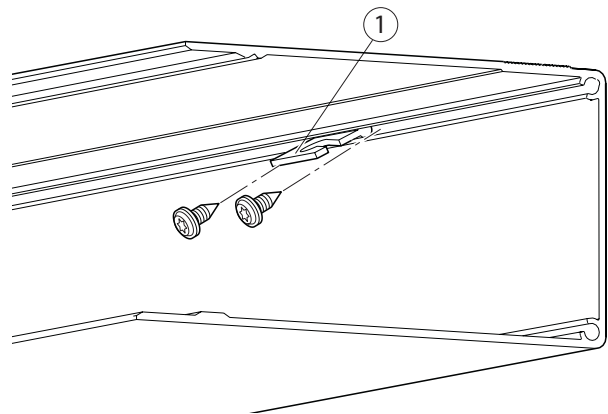

6.2 Monter la mise à la terre du capot

- ▶ Frapper le boulon de fixation de la mise à la terre du capot (3) d'env. 30 mm dans le canal de vis supérieur du côté de la mise à la terre.

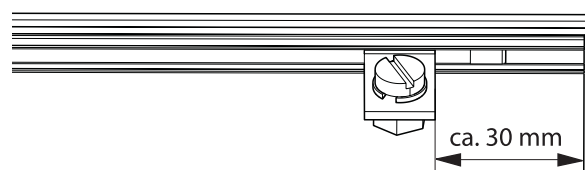
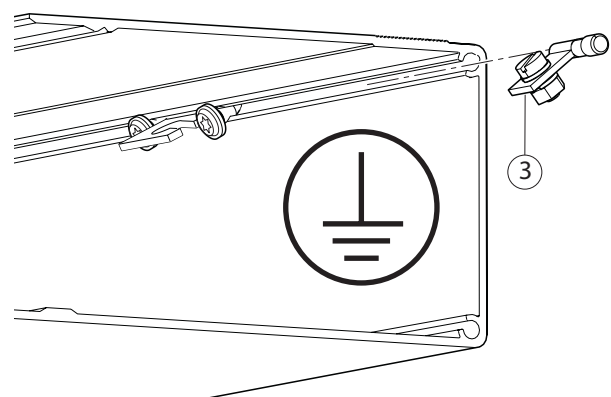

7 Test de production

**AVERTISSEMENT !****Danger de mort dû à un choc électrique !**

- ▶ Seul un électricien est habilité à effectuer la connexion et la déconnexion de l'installation (230 V/115 V).
 - ▶ Effectuer le branchement au secteur et le contrôle du conducteur de protection selon VDE 0100, partie 610.
-
- ▶ Effectuer un test de production tel que décrit dans le plan de raccordement « Portes coulissantes automatiques DCU1-NT/DCU1-2M-NT ».

Germany
GEZE GmbH
Niederlassung Süd-West
Tel. +49 (0) 7152 203 594
E-Mail: leonberg.de@geze.com

GEZE GmbH
Niederlassung Süd-Ost
Tel. +49 (0) 7152 203 6440
E-Mail: muenchen.de@geze.com

GEZE GmbH
Niederlassung Ost
Tel. +49 (0) 7152 203 6840
E-Mail: berlin.de@geze.com

GEZE GmbH
Niederlassung Mitte/Luxemburg
Tel. +49 (0) 7152 203 6888
E-Mail: frankfurt.de@geze.com

GEZE GmbH
Niederlassung West
Tel. +49 (0) 7152 203 6770
E-Mail: duesseldorf.de@geze.com

GEZE GmbH
Niederlassung Nord
Tel. +49 (0) 7152 203 6600
E-Mail: hamburg.de@geze.com

GEZE Service GmbH
Tel. +49 (0) 1802 923392
E-Mail: service-info.de@geze.com

GEZE Industries (Tianjin) Co., Ltd.
Branch Office Beijing
E-Mail: chinasaes@geze.com.cn
www.geze.com.cn

Austria
GEZE Austria
E-Mail: austria.at@geze.com
www.geze.at

Baltic States
GEZE GmbH Baltic States office
E-Mail: office-latvia@geze.com
www.geze.com

Benelux
GEZE Benelux B.V.
E-Mail: benelux.nl@geze.com
www.geze.be
www.geze.nl

Bulgaria
GEZE Bulgaria - Trade
E-Mail: office-bulgaria@geze.com
www.geze.bg

China
GEZE Industries (Tianjin) Co., Ltd.
E-Mail: chinasaes@geze.com.cn
www.geze.com.cn

GEZE Industries (Tianjin) Co., Ltd.
Branch Office Shanghai
E-Mail: chinasaes@geze.com.cn
www.geze.com.cn

GEZE Industries (Tianjin) Co., Ltd.
Branch Office Guangzhou
E-Mail: chinasaes@geze.com.cn
www.geze.com.cn

GEZE Industries (Tianjin) Co., Ltd.
Branch Office Beijing
E-Mail: chinasaes@geze.com.cn
www.geze.com.cn

France
GEZE France S.A.R.L.
E-Mail: france.fr@geze.com
www.geze.fr

Hungary
GEZE Hungary Kft.
E-Mail: office-hungary@geze.com
www.geze.hu

Iberia
GEZE Iberia S.R.L.
E-Mail: info@geze.es
www.geze.es

India
GEZE India Private Ltd.
E-Mail: office-india@geze.com
www.geze.in

Italy
GEZE Italia S.r.l
E-Mail: italia.it@geze.com
www.geze.it

GEZE Engineering Roma S.r.l
E-Mail: roma@geze.biz
www.geze.it

Poland
GEZE Polska Sp.z o.o.
E-Mail: geze.pl@geze.com
www.geze.pl

Romania
GEZE Romania S.R.L.
E-Mail: office-romania@geze.com
www.geze.ro

Russia
OOO GEZE RUS
E-Mail: office-russia@geze.com
www.geze.ru

Scandinavia – Sweden
GEZE Scandinavia AB
E-Mail: sverige.se@geze.com
www.geze.se

Scandinavia – Norway
GEZE Scandinavia AB avd. Norge
E-Mail: norge.se@geze.com
www.geze.no

Scandinavia – Denmark
GEZE Danmark
E-Mail: danmark.se@geze.com
www.geze.dk

Singapore
GEZE (Asia Pacific) Pte, Ltd.
E-Mail: gezesea@geze.com.sg
www.geze.com

South Africa
GEZE South Africa (Pty) Ltd.
E-Mail: info@gezesa.co.za
www.geze.co.za

Switzerland
GEZE Schweiz AG
E-Mail: schweiz.ch@geze.com
www.geze.ch

Turkey
GEZE Kapı ve Pencere Sistemleri
E-Mail: office-turkey@geze.com
www.geze.com

Ukraine
LLC GEZE Ukraine
E-Mail: office-ukraine@geze.com
www.geze.ua

United Arab Emirates/GCC
GEZE Middle East
E-Mail: gezeme@geze.com
www.geze.ae

United Kingdom
GEZE UK Ltd.
E-Mail: info.uk@geze.com
www.geze.com

GEZE GmbH
Reinhold-Vöster-Straße 21–29
71229 Leonberg
Germany

Tel.: 0049 7152 203 0
Fax.: 0049 7152 203 310
www.geze.com

